

Seitenspanner automationsfähig

Artikelbeschreibung/Produktabbildungen

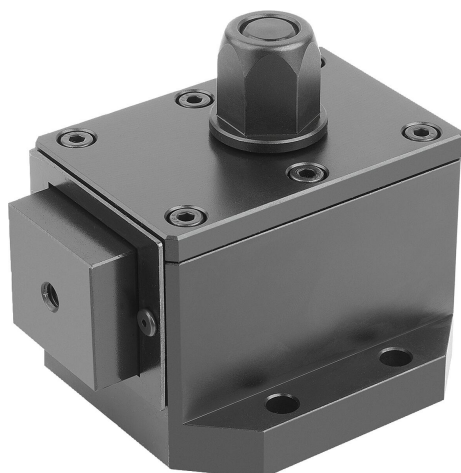

Beschreibung

Produktbeschreibung:

Diese Seitenspanner eignen sich besonders für automatisierte Spannvorgänge.

Werkstoff:

Vergütungsstahl.

Ausführung:

Vergütet und brüniert.

Betätigungsweise:

Betätigung mittels Schlagschrauber mit einstellbarem Drehmoment oder manuell mit Spanschlüssel.

Vorteile:

Automationsfähig
Hohe Spannkräfte
Schnelles Spannen

Lieferumfang:

K2159.0600: 2x Positionierstift $\varnothing 10$ (h7) x 30.

K2159.1000: 2x Positionierstift $\varnothing 16$ (h7) x 30.

Zubehör:

Grippers und Einsätze K0385.

Zeichnungen

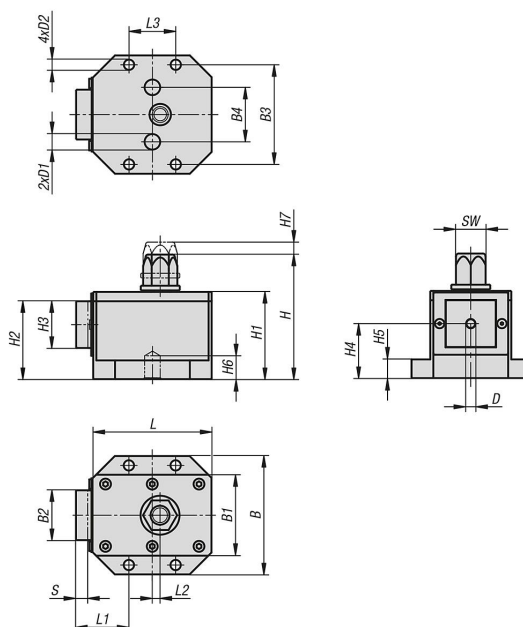

Artikelübersicht

Seitenspanner automationsfähig

Seitenspanner automationsfähig

Artikelübersicht

Bestellnummer	B	B1	B2	B3	B4	D	D1	D2	H	H1	H2	H3	H4	H5	H6	H7	L	L1	L2	L3	SW	Hub S	Spannkraft kN	Anzieh- drehmoment max. Nm
K2159.0600	76	52	32	64	35	M6x15	10	6,6	80	56	50	30	35	12	15	8	76	34	5	30	19	8	6	27
K2159.1000	100	68	42	85	45	M6x15	16	9	97	73	65	40	45	15	16	11	100	44,5	8	40	19	11	10	55