

Magnet für Werkstück-Stabilisator

Artikelbeschreibung/Produktabbildungen



Beschreibung

Produktbeschreibung:

Der Haltemagnet wird mit dem Werkstück-Stabilisator verbunden. Der Magnet kann beliebig positioniert werden. Dadurch ist ein flexibles Platzieren auf dem Maschinentisch möglich.

Hinweis:

Die maximale Haftfähigkeit bei Magnet für Werkstück-Stabilisator Systemgröße 25, K1188.25161064 wird ab 8 mm Materialstärke erreicht.

Die maximale Haftfähigkeit bei Magnet für Werkstück-Stabilisator Systemgröße 50, K1188.50205087 wird ab 15 mm Materialstärke erreicht.

Darf nicht als Hebwerkzeug eingesetzt werden.

Zwischen den beiden Systemgrößen können die Spannkugeln mit entsprechender Adapterplatte getauscht werden.

Zeichnungen

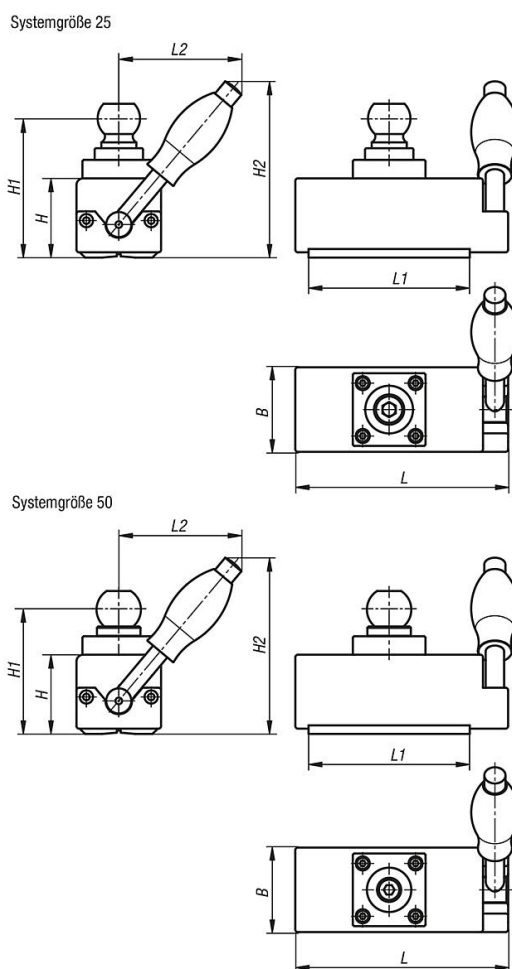

Artikelübersicht

Magnet für Werkstück-Stabilisator

Magnet für Werkstück-Stabilisator

Artikelübersicht

Bestellnummer	Größe	B	H	H1	H2	L	L1	L2	Haftkraft N	Gewicht kg
K1188.25161064	25	64	60	102	133	161	122	92	1470	3,73
K1188.50205087	50	87	78	134	181	205	162	145	1960	8,6