

Kugelknöpfe glatt DIN 319 erweitert

Artikelbeschreibung/Produktabbildungen



Beschreibung

Werkstoff:

Duroplast PF 31, schwarz.
Buchse Stahl, verzinkt.

Ausführung:

hochglanzpoliert.

Montage:

Montage Form L: Die Kugelknöpfe werden durch leichte Hammerschläge fest aufgetrieben. Bitte nur einen Gummi- bzw. Kunststoffhammer bis zu einem Gewicht von 200 g verwenden!

Bei der Ausführung K0159.21604 ist die Buchse aus Messing.

Bei den Ausführungen K0159.23008, K0159.23508 und K0159.24008 ist die Buchse aus Stahl, verkupfert.

Schafttoleranz:

Kugelknöpfe mit Klemmhülse können auf handelsübliche Stangen mit Toleranz h9 aufgesteckt werden. Die mitgelieferte Klemmhülse gewährleistet einen festen und sicheren Sitz.

Zeichnungshinweis:

Form C: Pressstoffgewinde

Form E: Gewindebuchse

Form L: Klemmhülse

Form M: konische Bohrung

Zeichnungen

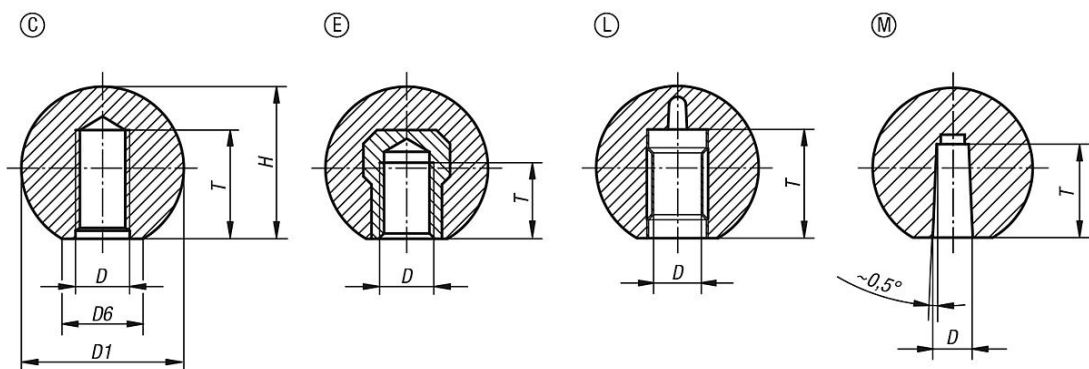

Artikelübersicht

Kugelknöpfe glatt DIN 319 erweitert, Form C, mit Pressstoffgewinde

Bestellnummer	Form	Farbe Grundkörper	D	D1	D6	H	T
K0159.11604	C	schwarz	M4	16	8	15	6
K0159.11605	C	schwarz	M5	16	8	15	7,5
K0159.12005	C	schwarz	M5	20	12	18	7,5
K0159.11606	C	schwarz	M6	16	8	15	9
K0159.12006	C	schwarz	M6	20	12	18	9
K0159.12506	C	schwarz	M6	25	15	23	9

Kugelknöpfe glatt DIN 319 erweitert

Artikelübersicht

Bestellnummer	Form	Farbe Grundkörper	D	D1	D6	H	T
K0159.12508	C	schwarz	M8	25	15	23	12
K0159.13008	C	schwarz	M8	30	16	28	12
K0159.13208	C	schwarz	M8	32	18	29	12
K0159.13508	C	schwarz	M8	36	17	33	18
K0159.14008	C	schwarz	M8	40	20	37,5	12
K0159.13210	C	schwarz	M10	32	18	29	15
K0159.13510	C	schwarz	M10	36	17	33	15
K0159.14010	C	schwarz	M10	40	20	37,5	15
K0159.14510	C	schwarz	M10	45	20	43	15
K0159.15010	C	schwarz	M10	50	22	48	15
K0159.14012	C	schwarz	M12	40	20	37,5	18
K0159.14512	C	schwarz	M12	45	20	43	18
K0159.15012	C	schwarz	M12	50	28	48	18
K0159.116041	C	rot	M4	16	8	15	6
K0159.116051	C	rot	M5	16	8	15	7,5
K0159.120051	C	rot	M5	20	12	18	7,5
K0159.120061	C	rot	M6	20	12	18	9
K0159.125061	C	rot	M6	25	15	23	9
K0159.125081	C	rot	M8	25	15	23	12
K0159.130081	C	rot	M8	30	16	28	12
K0159.132081	C	rot	M8	32	18	29	12
K0159.140081	C	rot	M8	40	20	37,5	12
K0159.135101	C	rot	M10	36	17	33	15
K0159.140101	C	rot	M10	40	20	37,5	15
K0159.150101	C	rot	M10	50	22	48	15
K0159.150121	C	rot	M12	50	28	48	18
K0159.21604	E	schwarz	M4	16	8	15	6
K0159.22005	E	schwarz	M5	20	12	18	7,5
K0159.22006	E	schwarz	M6	20	12	18	9
K0159.22506	E	schwarz	M6	25	15	23	9
K0159.22508	E	schwarz	M8	25	15	23	12
K0159.23008	E	schwarz	M8	30	16	28	12
K0159.23208	E	schwarz	M8	32	18	29	12
K0159.23508	E	schwarz	M8	36	17	33	14
K0159.24008	E	schwarz	M8	40	20	37,5	14
K0159.23210	E	schwarz	M10	32	18	29	15
K0159.23510	E	schwarz	M10	36	17	33	14
K0159.24010	E	schwarz	M10	40	20	37,5	15
K0159.24510	E	schwarz	M10	45	20	43	22
K0159.25010	E	schwarz	M10	50	22	48	15
K0159.24012	E	schwarz	M12	40	20	37,5	18
K0159.24512	E	schwarz	M12	45	20	43	21
K0159.25012	E	schwarz	M12	50	28	48	18
K0159.220051	E	rot	M5	20	12	18	7,5
K0159.225061	E	rot	M6	25	15	23	9
K0159.230081	E	rot	M8	30	16	28	12
K0159.235101	E	rot	M10	36	17	33	14
K0159.240101	E	rot	M10	40	20	37,5	15
K0159.240121	E	rot	M12	40	20	37,5	18
K0159.250121	E	rot	M12	50	28	48	18
K0159.42005	L	schwarz	5	20	12	18	13
K0159.42506	L	schwarz	6	25	15	23	16
K0159.42508	L	schwarz	8	25	15	23	15
K0159.43208	L	schwarz	8	32	18	29	15
K0159.43210	L	schwarz	10	32	18	29	20
K0159.44010	L	schwarz	10	40	20	37,5	20
K0159.44012	L	schwarz	12	40	20	37,5	23
K0159.45012	L	schwarz	12	50	28	48	20
K0159.31604	M	schwarz	4	16	8	15	9
K0159.32005	M	schwarz	5	20	12	18	12
K0159.32506	M	schwarz	6	25	15	23	15
K0159.32508	M	schwarz	8	25	15	23	15

Kugelknöpfe glatt DIN 319 erweitert

Artikelübersicht

Bestellnummer	Form	Farbe Grundkörper	D	D1	D6	H	T
K0159.33208	M	schwarz	8	32	18	29	15
K0159.33210	M	schwarz	10	32	18	29	15
K0159.34010	M	schwarz	10	40	20	37,5	20
K0159.34012	M	schwarz	12	40	20	37,5	20
K0159.35012	M	schwarz	12	50	28	48	22